

Vertaling van de originele gebruikershandleiding



LET OP!

Alvorens de machine in gebruik te nemen is het van belang de instructies en de veiligheidswaarschuwingen nauwkeurig te lezen.

Bewaar de gebruikershandleiding op een makkelijk bereikbare plaats zodat u deze direct kunt raadplegen.

Symbolen



Geeft belangrijke informatie of aanwijzingen die opgevolgd dienen te worden om schade aan personen en/of machine te voorkomen!



Wanneer u deze informatie niet in acht neemt kan dit storingen of schade aan de machine veroorzaken!



Geeft belangrijke informatie aan over efficiënt gebruik. Wanneer u deze informatie niet in acht neemt kan dit storingen of schade veroorzaken!

- Geeft de te volgen stappen aan.

Waar de machine voor bedoeld is

De TASKI swingo 4000/5000 is een schrobzuigmachine bedoeld voor commercieel gebruik in bijvoorbeeld hotels, scholen, ziekenhuizen, fabrieken, winkelcentra, gebouwen.

Met inachtneming van de gebruikershandleiding kan de machine worden ingezet voor het nat reinigen van harde vloerafwerkingen. Deze machine is uitsluitend ontwikkeld voor gebruik binnen.



Attentie:

Deze machine kan niet gebruikt worden voor opwrijven, aanbrengen van was, reinigen van tapijt of het opzuigen van stof. Het nat reinigen van parket of laminaat vloeren is voor eigen risico.



Aanpassingen aan de machine die niet door Diversey zijn goedgekeurd hebben tot gevolg dat de veiligheidskenmerken en CE-goedkeuring komen te vervallen. Ieder gebruik van de machine waar deze niet voor bedoeld is kan leiden tot schade of verwonding aan personen of aan werkomgeving. In deze gevallen vervalt normaal gesproken het recht op garantie en garantieclaims.

Inhoud

Veiligheidsinstructies	2
Vertaling van de originele EU Conformiteitsverklaring	3
Overzicht	4
Klaarmaken voor gebruik	4
Aan de slag	6
Einde van reinigen	7
Service en onderhoud	9
Vervanging van zuigstrips	9
Storingen	10
Technische gegevens	10
Accessoires	10
Transport	11
Afvoer	11

Veiligheidsinstructies

Het ontwerp en de constructie van alle TASKI machines zijn in overeenstemming met de uitgebreide EG-richtlijnen op het gebied van veiligheid en gezondheid en zijn daarom voorzien van het CE-teken.



Deze machine kan niet veilig gebruikt worden door personen (inclusief kinderen) met beperkte fysieke of mentale vermogens of gebrek aan ervaring en kennis, tenzij zij onder supervisie staan of geïnstrueerd zijn door hun verantwoordelijke!

Kinderen moeten onder toezicht gehouden worden zodat zij niet met de machine kunnen spelen.



Gebruik de machine niet in ruimten waar explosieven en licht ontvlambare stoffen (b.v. petroleum, verfverdunder, huisbrandolie, oplosmiddelen) zijn opgeslagen of worden verwerkt. De elektrische en mechanische onderdelen van de machine kunnen deze stoffen tot ontbranding brengen.



Gebruik deze machine niet om giftige, bijtende of irriterende stoffen op te zuigen. Het filtersysteem zal deze stoffen niet adequaat filteren, waardoor schade aan gebruiker of derden niet uitgesloten kan worden.



De machine mag alleen gebruikt worden door personen die een gebruikersinstructie ontvangen hebben.



Als u met de machine werkt, let dan goed op de omgeving en met name op derden en kinderen!



De machine is ontwikkeld voor gebruik door één persoon. Er mag geen tweede persoon mee vervoerd worden!



In het geval er delen aan de machine beschadigd zijn kan dit de veiligheid beïnvloeden, zoals beschermkap, netvoedingskabel of andere delen dient het gebruik van de machine direct gestopt te worden!



In de situatie dat er een storing of defect geconstateerd wordt aan de machine (als bijvoorbeeld het gaspedaal blijft hangen), of de machine is beschadigd geraakt, dan moet de machine grondig gecontroleerd worden door een TASKI specialist alvorens de machine weer in gebruik te nemen. Hetzelfde geldt als de machine of delen hiervan blootgesteld zijn aan water of vochtige omgeving.



Attentie:

Reparatie aan de elektrische onderdelen mag alleen worden uitgevoerd door de bevoegde TASKI technische klantenservice of door specialisten die volledig bekend zijn met alle relevante veiligheidsvoorschriften.



Attentie:

Deze machine is alleen bedoeld voor gebruik in droge omgeving en mag niet gebruikt en opgeslagen worden in de openlucht onder vochtige omstandigheden.



Attentie:

Let op het voorkomen van ongelukken!



Attentie:

Schakel de zuigmotor onmiddellijk uit indien schuim of reinigungsoplossing uit de machine lekken!
Zie pagina 10 voor de verdere procedure.



Attentie:

Alleen toebehoren dat genoemd is bij de accessoires in deze handleiding en aanbevolen wordt door de TASKI specialist, mag om veiligheidsredenen voor deze machine gebruikt worden (pagina 10).



Attentie:

De bescherming van personen is gebaseerd op de speciale lokale regelgeving en de informatie van de fabrikant van de middelen!

**Attentie:**

Deze machine mag niet bedient worden zonder accu's!

**Attentie:**

De accu's moeten opgeladen worden met een acculader die voldoet aan de meest recente eisen volgens de norm EN 60335-2-29!



Gebruik de machine alleen op vlakke vloeren of op hellingen van maximaal 15%.

Dit symbool op de machine betekent dat deze niet geschikt is voor vloeren met een grotere helling dan vermeld.

Belangrijk! Zet de machine uit wanneer u:

- bijvoorbeeld onderhoud aan de machine uitvoert, deze reinigt of deze klaar maakt voor gebruik
- deze opbergt in een daarvoor geschikte ruimte om ongeautoriseerd gebruik tegen te gaan
- deze onbeheerd achterlaat

Verwijder ook de sleutel uit het contactslot.



Zorg ervoor dan het tankdeksel gesloten is bij transport of gebruik van de machine.

De machine dient te worden opgeslagen in een droge, stofvrije en corrosie-vrije omgeving.

De temperatuur dient tussen de +10 °C en +35 °C te liggen. Lage temperatuur, vochtige en stoffige omgeving kunnen de levensduur van de elektrische componenten aanzienlijk verminderen.

**Geluidsproductie en trillingen:**

TASKI machines en toebehoren zijn zo ontwikkeld dat er naar de huidige stand van technieken geen gevaar voor de gezondheid optreedt voor wat betreft de geluidsproductie en het trillingsniveau. Zie technische informatie op pagina 10.

Vertaling van de originele EU Conformiteitsverklaring

Hierbij verklaren wij dat het hieronder beschreven product zowel in zijn basisontwerp en -constructie als in de door ons op de markt gebrachte uitvoering voldoet aan de geldende EU-richtlijnen met betrekking tot veiligheid en gezondheid.

Deze verklaring verliest zijn geldigheid als zonder toestemming veranderingen aan het product worden aangebracht.

Aanduiding: **Automatische machine voor de behandeling van vloeren voor commercieel gebruik.**

Product: **schrobzuigmachine**
Model: **swingo 4000/5000**
Model: **CO4000 (24Vdc/2000W)**
Model: **CO5000 (24Vdc/2000W)**

Serienummer: staat vermeld op de sticker op de machine

Trademark:



Producent: Diversey, 9542 Münchwilen - Switzerland

Van toepassing zijnde EU-richtlijnen:

Richtlijn 2006/42/EC van het Europees Parlement en van de Raad gedateert 17 mei 2006 met betrekking tot machines en voor de aanpassing van de Richtlijn 95/16/EG (nieuwe versie)

Richtlijn 2004/108/EC van het Europees Parlement en van de Raad gedateert 15 december 2004 voor de harmonisatie van wettelijke regelgeving van Lidstaten met betrekking op electro-magnetische compatibiliteit en voor het annuleren van Richtlijn 89/336/EEC

Toegepaste geharmoniseerde normen:

EN 60 335-1/EN 60 335-1+A11/EN 60 335-1+A12/EN 60 335-1+A13
EN 60 335-2-72:2009
EN 55012: 2007-11+A1:2009-07/EN 55014-2:1997-02+A1:2001-12+A2: 2008-10/EN 62233: 2008-04

Door interne maatregelen is verzekerd dat serieproducten altijd voldoen aan de huidige EU-richtlijnen en geldende normen.

Verantwoordelijk voor documentatie:

Angelo Sabatino
Diversey Europe B.V. Utrecht
Münchwilen branch
CH-9542 Münchwilen

Münchwilen, gedateerd: 30.11.2011

Dipl. Ing. (FH) D. Windmeisser
Technical Director
Floor Care Equipment

Dipl. Ing. (FH) P. König
Value Chain Director
Floor Care Equipment

De ondertekenaars handelen in opdracht en met volmacht van de bedrijfsleiding.

Overzicht

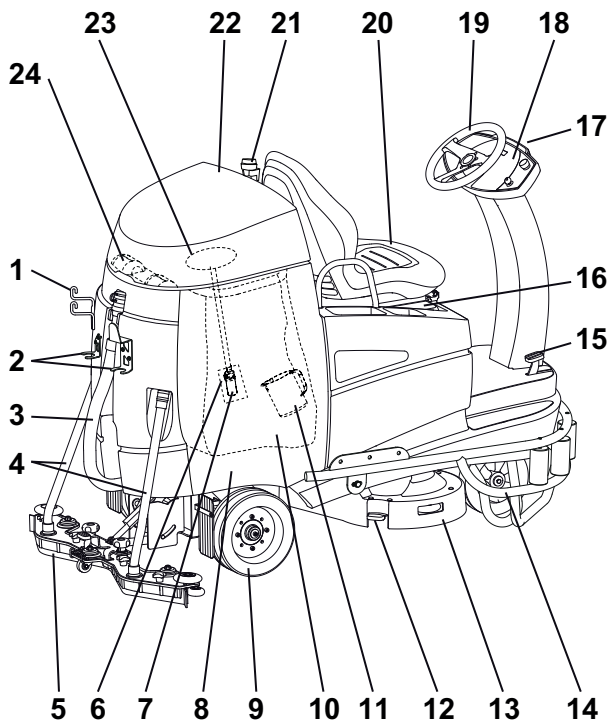

- 1 Houder voor zuigmond
- 2 Zuigslanghouder
- 3 Afvoerslang vuilwater
- 4 Zuigslang
- 5 Zuigmond
- 6 Toevoerslang en filter reinigungsoplossing
- 7 Pomp
- 8 Vuilwatertank
- 9 Stuurinrichting achterwiel
- 10 Schoonwatertank (Flex tank)
- 11 Doseerhulp
- 12 Toebehoren ontkoppel pedaal
- 13 Borstelsysteem
- 14 Chassis bescherming (optioneel)
- 15 Gaspedaal
- 16 Batterij deksel
- 17 Voorlicht (optioneel)
- 18 Instrumentenpaneel
- 19 Stuurwiel
- 20 Bestuurdersstoel
- 21 Waarschuwingslicht(optioneel)

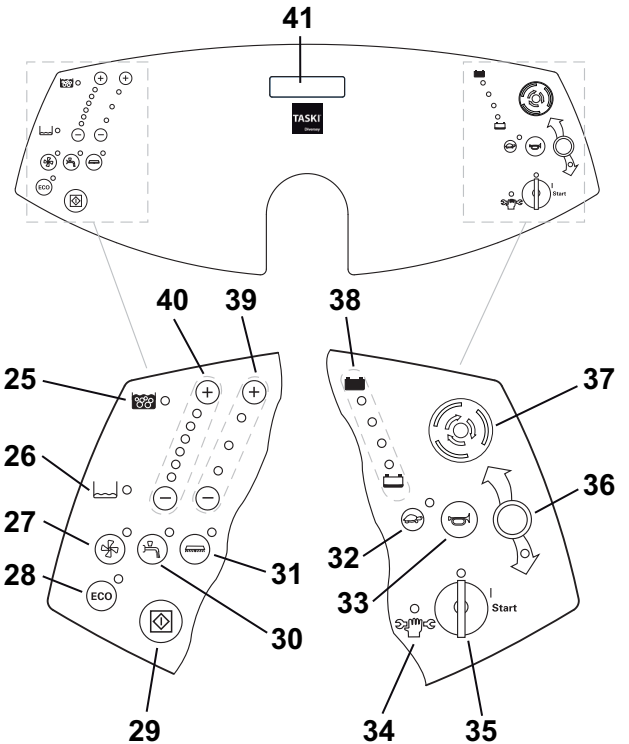

- 22 Tankdeksel
- 23 Aanzuigfilter
- 24 Grofvuifilter
- 25 Sensor volle vuilwatertank
- 26 Indicator lege schoonwatertank
- 27 Knop voor zuigmotor
- 28 ECO-modus knop
- 29 START/STOP knop
- 30 Doseerknop voor de reinigungsoplossing aan/uit
- 31 Knop voor borstel heffen/zakken
- 32 Knop voor langzaam
- 33 Claxon
- 34 Controlelampje service
- 35 Contactsleutel
- 36 Knop voor achteruit rijden
- 37 Noodstopknop
- 38 Batterij indicator
- 39 Knop voor borsteldruk (+/-)
- 40 Knop voor dosering reinigungsoplossing
- 41 Werkuren indicator

Klaarmaken voor gebruik

Accu's

Veiligheidsmaatregelen bij het werken met accu's



- Een veiligheidsbril dient gedragen te worden bij werkzaamheden aan de accu's.



- Stel accu's niet bloot aan open vuur of hitte. Er bestaat dan explosiegevaar van het electrolytische gas dat zich in de cellen bevindt!



- Verboden te roken!



- Gevaar voor chemische brandwonden!



- Attentie:**
Accu moet altijd schoon en droog zijn. Plaats geen metalen voorwerpen op accu's.



Attentie:
Accu's mogen alleen ge(de)monteerd worden door technisch service personeel of specialisten aangesteld door Diversey die volledig op de hoogte zijn van alle veiligheidsaspecten!



Attentie:
Gebruik de lader volgens de bijgeleverde gebruiksinstructies!



Attentie:
Het batterijen compartiment moet open zijn gedurende het laden van machines met natte batterijen.



Attentie:
De accu's dienen losgekoppeld te worden van de machine alvorens onderhoud te plegen aan accu's!

Accu aansluitdiagram



Attentie:

Accu's mogen alleen ge(de)monteerd worden door technisch service personeel of specialisten aangesteld door Diversey die volledig op de hoogte zijn van alle veiligheidsaspecten!

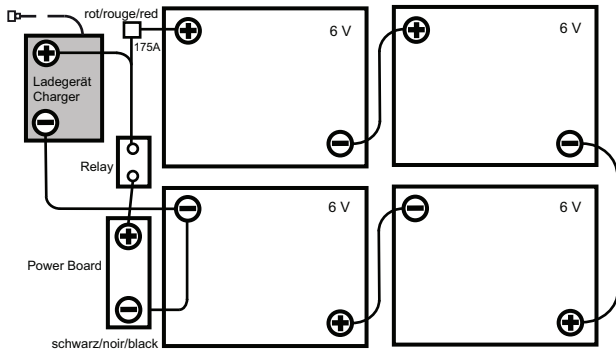

Opladprocedure bij gebruik van een externe acculader (onderhoudsvrije- en natte accu's)

- Schakel de machine uit:
- Kantel de bestuurdersstoel naar voren zodat deze op het stuurwiel leunt, en open de deksel van het accu-ruimte.
- Sluit de accustekker op de externe acculader aan.
- De parkeerrem wordt elektronisch geactiveerd wanneer de externe batterijlader verbonden wordt.

Na het opladen en bij ingebruikname:



Attentie:

Schakel de acculader uit voordat je deze loskoppelt van de batterijen.

Het ontkoppelen van de acculader terwijl deze aan staat kan leiden tot exposities in het het batterij compartiment.

- Plaats het deksel van de accu-ruimte terug en klap de bestuurdersstoel weer in de normale stand terug.

Onderhoud van natte accu's

Wekelijks, na het herladen:

- Meet de zuurheid in 3 of 4 cellen.
Deze moet ongeveer 30° bedragen.
De batterijen zijn ontladen wanneer de zuurgraad teruggenomen is tot ongeveer 18° .
- Noteer de metingen in het accuboekje.
- Controleer het elektrolyt, en indien nodig, vul deze met gedestilleerd of ontzilt water tot 10mm boven de afscheiders.

Maandelijks na opladen:

- Meet de zuurtegraad in elke cel.
- Noteer de metingen in het accuboekje.
- Controleer:
-Connectoren, kabels, kabelbevestigingen en of de polen stevig aangedraaid zijn.
- Plaats het deksel van de accu-ruimte terug en klap de bestuurdersstoel weer in de normale stand terug.

Parkeerrem

Geblokkeerd:

- De parkeerrem blokkeert automatisch door de electronica wanneer het gaspedaal wordt losgelaten.

Elektronisch deblokkeren:

- De parkeerrem deblokkeert door het gaspedaal in te duwen.

Manueel deblokkeren: (wanneer de machine met de hand geduwd wordt)

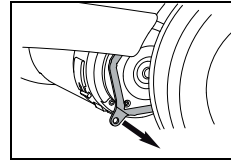

- De parkeerrem kan met de hand deblokkeert worden door de deblokkeerhendel bij het linker achterwiel naar het wiel toe te trekken.
- Deze manier van deblokkeren moet ook gebruikt worden als de machine geduwd wordt als de batterijen op zijn of er een fout in de aandrijving optreed.

Instellen stoel

- Schakel de machine uit:

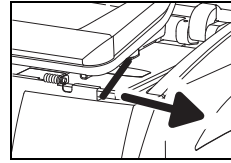

- Trek aan de hendel aan de linkerzijde van de bestuurdersstoel en schuif de stoel in de gewenste positie.
- Duw de hendel weer terug als de juiste stand is ingesteld.

Rijden

De rijrichting wordt bepaald door het stuur wiel en de snelheid met het gaspedaal. De snelheid wordt continue gereguleerd.

- Schakel de machine in met de contactsleutel.
Alle lampjes lichten kort op.

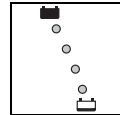

Het acculampje geeft aan dat de machine klaar is voor gebruik (in het geval van een storing raadpleeg pagina 10).

- Je hoeft enkel het gaspedaal in te duwen om naar voren te gaan.

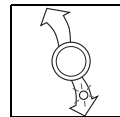

- Om achterwaarts te rijden, druk op het daartoe bedoelde knop. Wanneer de knop ingedrukt is, licht het lampje daaronder op en een geluidssignaal wordt gegeven.

- Rij de machine naar de gewenste locatie en laat het gaspedaal los.



De snelheid wordt automatisch gereguleerd wanneer je een bocht rijdt.

Bevestigen toebehoren

Controleer:

- of de borstel nog voldoende lengte heeft (niet beneden de rode markering) en dat de haren niet korter zijn dan 1 cm
- of de pad niet versleten en schoon is voor gebruik.



Werk nooit met versleten, vuile of verkeerde toebehoren aangezien deze de vloeroppervlakte kunnen beschadigen.

- Plaats de toebehoren onder de borsteleenheid.

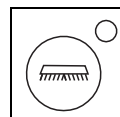

- Druk op de knop voor het koppelproces. De toebehoren worden opgepakt door het koppelmechanisme.



Controleer dat de teobehoren correct gekoppeld zijn..

Bevestigen zuigmond

- Schakel de machine uit:
- Plaats de zuigmond onder de zuigmondhouder.
- Positioneer de zuigmond zo dat de zuigmond verbindings ijzers (1) in de daartoe bedoelde uitsparingen (2) passen.

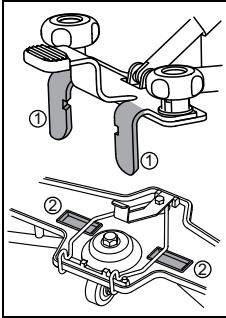

- Duw de koppel eenheid met de voet naar beneden tot je de vergrendelingsveer (3) op zijn plaats hoort klikken. De zuigmond wordt van de vloer getild wanneer de koppel eenheid wordt losgelaten.

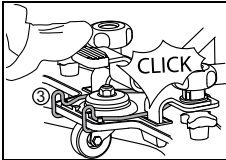

- Sluit de twee zuigslangen aan op de zuigmond.

De schoonwatertank bijvullen



Attentie:
Maximale toelaatbare watertemperatuur 60 C/140 °F.
Met het oog op energieverbruik, raad Diversey aan de tank met koud water te vullen. Bepaal de watertemperatuur aan de hand van het product dat gebruikt wordt (bekijk de product informatie hiervoor).

- Schakel de machine uit:
- Klap de bestuurdersstoel naar voeren en open de tankdeksel.
- Neem de doseerhulp uit schoonwatertank (Flextank).

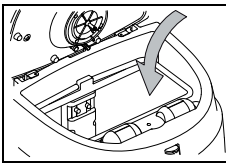

- Vul de schoonwatertank (Flextank) met water. De bovenste rode markering geeft het maximale vulniveau aan.

Dosering:



Attentie:
Draag beschermende handschoenen, veiligheidsbril en corresponderende (beschermende) kleding wanneer u met chemische producten werkt!



Gebruik enkel chemische producten die aangeraden worden door Diversey en volg de product informatie op.



Attentie:
Gebruik van andere producten (bijv. producten die chloor bevatten) kunnen de machine beschadigen of vernietigen.

Doseer voorbeelden (de concentratie is afhankelijk van het product)

Instructies volgens de verpakking van het reinigingsmiddel		Tank capaciteit	Volume per volle tank
0.5%	50ml op 10l water	200l	1l
1%	100 ml op 10 l water	200l	2l
2%	200 ml op 10 l water	200l	4l
3%	300 ml op 10 l water	200l	6l

- Voeg het reinigingsmiddel met behulp van doseerbeker toe aan het water in de schoonwatertank.
- Plaats de doseerhulp in de schoonwatertank.
- Doe de tankdeksel dicht en klap de bestuurdersstoel terug.

FOPS-dak gebruik



Attentie:
Wanneer je schoonmaakt met het FOPS-dak gemonteerd, neem in acht dat je een minimale doorgangshoogte van 2,1m nodig hebt.

Aan de slag



Attentie:
Draag altijd anti-slip schoenen en geschikte werkkleding wanneer u met de machine werkt!

- Schakel de machine in met de contactsleutel. Alle lampjes lichten kort op.

Het schoonmaakprogramma handmatig instellen

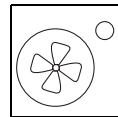

- Druk op de knop voor de zuigmond.
Het controlelampje brandt.

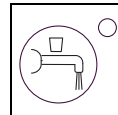

- Druk op de knop voor de watertoevoer.
Het lampje licht op.

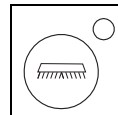

- Stel de gewenste hoeveelheid reinigungsoplossing in +/- (min. niveau 1/ max. niveau 6).
- Druk op de knop voor het laten zakken van de toebehoren.
Het controlelampje brandt.
- Pas de borstdruk aan door de +/- knoppen in te drukken (min. niveau 1 / max niveau 3).

Starten met de START/STOP knop



De laatst gebruikte instellingen worden opgeslagen en opnieuw geladen, totdat u deze wijzigt.

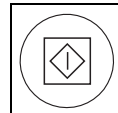

- Druk op de START/STOP knop om het laatst opgeslagen schoonmaakprogramma op te roepen..

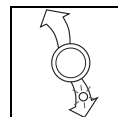

- Om achterwaarts te rijden, druk op het daartoe bedoelde knop. Wanneer de knop ingedrukt is, licht het lampje daaronder op en een geluidssignaal wordt gegeven.



Attentie:
Houd rekening met de draaicirkel van de machine!

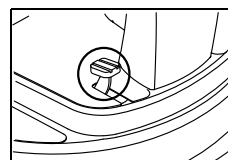

- Door lichtjes op het gaspedaal te drukken komt de machine in beweging.
De borstels/pads starten met roteren en de reinigungsoplossing wordt aan de borstels/pads toegevoegd.

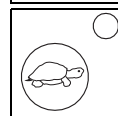

- Druk de schildpad knop in wanneer u in krappe of lastige ruimtes moet werken.
Het lampje gaat branden en de rijnsnelheid wordt teruggebracht.

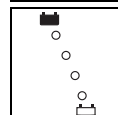

Als het rode lampje gaat branden in de batterij status indicator, rij de schrobzuigmachine naar de acculader.

Als het rode lampje knippert.:

- De borsteleenheid en de zuigmond worden na ongeveer 10 minuten van de vloer geheven
- daarna schakelt na 30 sec. de zuigmotor uit.
- U heeft dan nog 10 min. de tijd om de machine naar het oplaadpunt te rijden. Daarna schakelt de machine zichzelf uit.

Reinigingsmethoden

Directe methode:

In één werkgang schrobben en zuigen.

Indirecte methode:

Breng de reinigingsoplossing aan (alleen schrobben), daarna schrobben en waterzuigen.



Onder bepaalde omstandigheden kan het rijden met de machine nadelig wordt beïnvloed door de een combinatie van type vloer / vervuiling en reinigingsoplossing.

Dit effect kan verminderd worden door toepassing van speciale wielen.

De schoonwatertank bijvullen



Attentie:

Reinig niet zonder reinigingsmiddel omdat dit schade aan de vloer kan veroorzaken.

Indicator lege schoonwatertank

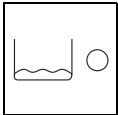

- Als hetschoonwatertank lampje gaat branden:
Schoonwatertank is leeg.

- Schakel de machine uit.
- Vul de machine, zie pagina 6.
- Rijd de machine naar ge gewenste locatie.

Het schoonmaakprogramma handmatig instellen

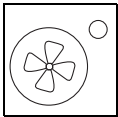

- Druk op de knop voor de zuigmond.
Het controlelampje brandt.



- Druk op de knop voor de watertoevoer.
Het controlelampje brandt.

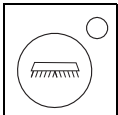

- Stel de gewenste hoeveelheid reinigingsoplossing in +/- (min. niveau 1/ max. niveau 6) .
- Druk op de knop voor de automatische borsteleenheid
Het lampje licht op.

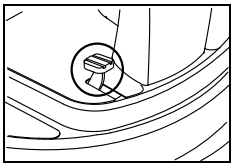

- Pas de borsteldruk aan door de +/- knoppen in te drukken (min. niveau 1 / max niveau 3).
- Druk rustig het gaspedaal in.

Starten met de START/STOP knop



De laatst gebruikte instellingen worden opgeslagen en opnieuw geladen, totdat u deze wijzigt..

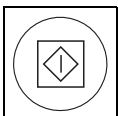

- Druk op de START/STOP knop om het laatst opgeslagen schoonmaakprogramma op te roepen..

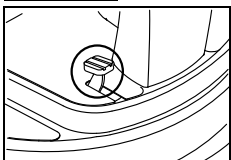

- Druk rustig het gaspedaal in.

Leeg de vuilwatertank

Lampje vuilwatertank vol brandt

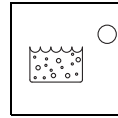

- Als het vuilwatertank lampje gaat branden wordt het schoonmaakprogramma onderbroken, de zuigmond wordt geheven en de zuigmotor schakelt uit.

- Leeg de vuilwatertank, zie hieronder.8

Einde van reinigen

Handmatige procedure

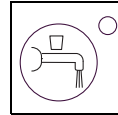

- Stop de toevoer van reinigingsoplossing met de daarvoor bestemde knop.

- Rijd nog enkele meter verder om nadruppen te voorkomen.
Zeer belangrijk bij het gebruik van contactpads!

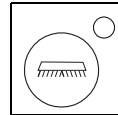

- Druk op de knop voor toebehoren heffen.
De borstels stoppen met draaien.
De borsteleenheid wordt geheven.

- Rijd nog een paar meter door om het eventueel achtergebleven water op te zuigen.

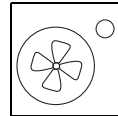

- Schakel nu de zuigmotor uit.
De zuigmond wordt geheven, en de zuigmotor blijft nog ongeveer 30 seconden draaien.
- Rijd naar een plek om de tank te legen.

Automatische procedure

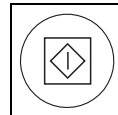

- Druk op de START/STOP knop.

1. De toevoer van reinigingsoplossing wordt gestopt.
2. De toebehoren worden gestopt en de borsteleenheid geheven.
3. De zuigmond wordt na 30 seconden geheven.
4. De zuigmotor draait nog ongeveer 30 seconden en gaat dan uit.



Maak de vuilwatertank elke keer schoon als u de machine gebruikt hebt.

Indien er water in de tank achterblijft zal dit na een aantal uur gaan stinken en zal vuilafzetting plaatsvinden in de tank.

Legen en schoonmaken van de vuilwatertank / Flextank

De afvoer van vervuilde en schone reinigungsoplossing moet in overeenstemming met de nationale regelgeving en de regelgeving van de reinigungsmiddelen fabrikant plaatsvinden.

- Schakel de machine uit:

Ga als volgt te werk:

- Klap de bestuurderstoel naar voren.
- Open de tankdeksel.
- Hef de Flextank, leg deze in de laagste plaats van de vuilwatertank en laat hem leeglopen.
- Verwijder de lege Flextank uit de vuilwatertank en spoel hem goed uit met schoonwater..

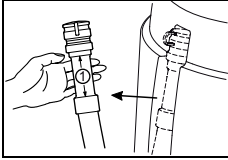

- Neem de vuilwaterslang uit de houder (bij het legen van de tank altijd de voorschriften van de fabrikant van de reinigungsmiddelen in acht nemen met betrekking tot de persoonlijke beschermingsmiddelen).
- Druk de hals (1) van de slang samen.
- Haal de deksel van de slang en laat de vuilwatertank leeglopen.
- Verwijder de zeefilter (geel), leeg hem en spoel goed uit onder stromend water.

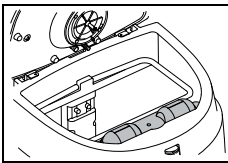

- Verwijder al het vuil van de aanzuigfilter met een doekje of een zachte borstel.



Attentie:

Een volgelopen aanzuigfilter kan de zuigprestatie nadelig beïnvloeden.

Een geblokkeerde schoonwaterfilter kan de hoeveelheid schoonmaakoplossing onbedoeld reduceren.

- Reinig de vuilwatertank grondig met schoon water.
- Plaats de zeefilter(geel), de Flextank en de aanzuigfilter terug.

Aftappen vuilwatertank met pomp (optioneel)

- Schakel de machine aan.

Legen op een hoger niveau (bijv. gootsteen):

- Leid de slang naar een afvoer.
- Druk op de knop van de pomp.

Laat de vuilwatertank leeglopen

- Schakel de machine uit:
- Kantel de bestuurdersstoel naar voren zodat deze op het stuurwiel leunt, en open de deksel van de tank.
- Verwijder de schoonwatertank(Flextank).
- Reinig de tank grondig met schoon water.
- Maak de schoonwatertank (Flextank) grondig schoon met water.
- Hange schoonwatertank (Flextank) terug in de machine in de vuilwatertank.
- Borstel het aanzuigfilter schoon met een zachte borstel en verwijder pluizen.

Verwijderen en schoonmaken van de zuigmond en borstel

- Schakel de machine uit:

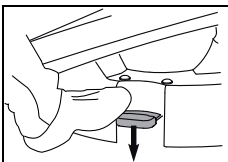

- Druk op het toebehoren ontkoppelpedaal.

- Reinig de toebehoren met water.

verwijderen en schoonmaken van de zuigmond

- Schakel de machine uit:

- Trek de twee zuigslangen uit de zuigmond en hang ze over de zuigslanghouder.

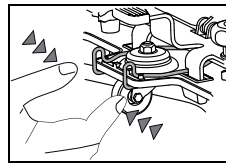

- Druk de vergrendelingveer samen. De zuigmond wordt hiermee losgekoppeld en kan verwijderd worden.

- Reinig het filter met behulp van een borstel onder stromend water.
- Hang de zuigmond aan de zuigmondhouder.



Enkel schone en niet beschadige zuigstrips geven een optimaal resultaat!

De machine schoonmaken

- Schakel de machine uit:



Attentie:

De machine nooit met een hogedrukreiniger of waterslang schoonmaken.

Dit kan ernstige schade veroorzaken (bijvoorbeeld aan de mechanische of elektrische onderdelen).

- Gebruik een vochtige doek om de machine af te nemen.

Opslag of parkeren van machine (Machine wordt niet gebruikt)

Stal de machine nooit met gesloten tankdeksel.

- Schakel de machine uit:
- Kantel de bestuurdersstoel naar voren zodat deze op het stuurwiel leunt, en open de deksel van de tank.

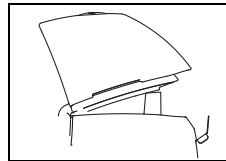

- Kantel de grofveulfilter 90°. De gekantelde grofveulfilter houdt de tankdeksel een klein beetje open. Op deze manier kan de tank opdrogen en wordt het ontstaan van schimmel en onplezante geurtjes voorkomen.



Attentie:

Berg de machine niet voor langere tijd op met lege accu's. De accu's kunnen hierdoor beschadigd raken en niet meer goed functioneren.

Service en onderhoud



Attentie:
Bij gebruik van niet originele onderdelen vervalt garantie en aansprakelijkheid!

Correct onderhoud aan de machine is een voorwaarde voor een storingsloze bediening en lange levensduur.

Symbolen:

◇ = Na gebruik, ◇◇ = Iedere week, ◇◇◇ = Iedere maand, ⊗ = Service lampje

Activiteit	◇	◇◇	◇◇◇	⊗	pagina
Accu's opladen	●				4
Navullen gedestilleerd water (natte accu's) . Volg de aanwijzingen en gebruikershandleiding van de fabrikant van deze accu's!		●			5
Leegmaken en reiniging vuilwatertank	●				7
Controleer de aanzuigfilter en maak indien nodig schoon	●				
Maak de grofvuilfilter schoon	●				
Leeg de schoonwatertank (Flex tank) en spoel deze uit met schoon water	●				7
Reinig het toebehoren	●				8
Reinig de zuigmond en controleer of de zuigstrips versleten zijn en vervang deze indien noodzakelijk	●				8
Gebruik een vochtige doek om de machine af te nemen.	●				8
Afdichting van het tankdeksel schoonmaken, op scheuren controleren en indien nodig vervangen		●			
Onderhoudsprogramma voor TASKI machines gemaakt door TASKI experts.				●	

Servicebeurten

TASKI machines zijn machines met een hoge kwaliteit en zijn in de fabriek gecontroleerd op veiligheid door een geautoriseerde controleur. Elektrische en mechanische delen zijn onderhevig aan slijtage en veroudering na langdurig gebruik.

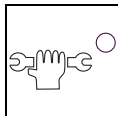

- Om betrouwbaarheid en optimale werking van de machine te verzekeren dient onderhoud aan de machine plaats te vinden wanneer het controlelampje brandt (fabrieksinstelling 650 draaiuren) of minimaal 1 keer per jaar.

Onder zware of extreme werkomstandigheden of onvoldoende onderhoud zijn kortere onderhoudsintervallen noodzakelijk.

Servicecentrum

Als u contact met ons opneemt over een probleem of om een order te plaatsen, dan verzoeken wij u om altijd de typeaanduiding, het serienummer en het equipmentnummer van de machine te vermelden.

U vindt deze informatie op het typeplaatje van de machine. Het adres van de dichtstbijzijnde TASKI partner vindt u op de laatste pagina van de gebruikershandleiding.

Vervanging van zuigstrips

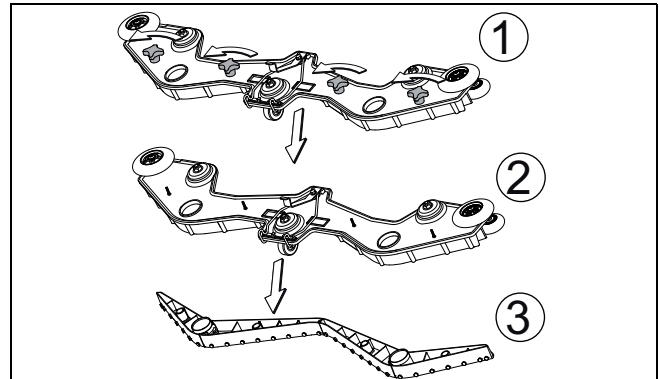

- Schroef de vier stervormige schroeven (1) van de zuigmond.
- Scheid de zuigmond hulsel (2) van de twee zuigmond kernen (3) en zuistrips.
- Verwijder de zuigstrips.
- Maak de zuigmond hulsel en de twee zuigmond kernen met een borstel schoon onder stromend water.
- Plaats de "gedraaide" of nieuwe zuigstrips op de zuigmond kern.
- Plaats de zuigmond kern terug in de zuigmond hulsel.
- Draai de vier stervormige schroeven stevig terug..

Vervangen van zekeringen

- Schakel de machine uit:



Attentie:
Ontkoppel de stoel schakelaar voordat je de bestuurdersstoel van de machine verwijdert.

- Schroef de bestuurdersstoel los en verwijder deze van de machine.

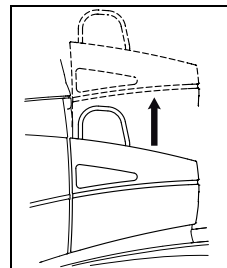

- Verwijder de batterij compartiment hulsel van de machine.

- Ontkoppel de verbinding met de batterijen via het rode stekkerblok.



Attentie:
Gebruik enkel zekeringen met de correcte waarde!
Foutieve zekeringen kunnen schade aan de machine veroorzaken.

Vervangen hoofdzekering:

- Draai isolerende moer (sleutel 19mm) van de accupool.
- Verwijder rode isolerende moer en verwijder de verbinding met de acculader.

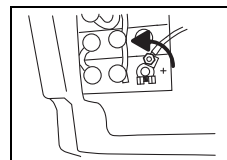

- Verwijder en vervang de hoofdzekering.

Waarden zekering:	CO4000 / CO5000
Hoofdzekering	175A (Pudenz)

Storingen

Storing	Mogelijke oorzaken	Oplossing	pagina	
Machine werkt niet	De machine is uitgeschakeld	• Schakel de machine in met de contactsleutel.	4	
	De noodstopknop is ingedrukt	• Sluit de stekker van de accu aan de machine.	4	
	De hoofdzekering is doorgebrand	• Controleer/vervang de zekering	9	
	Foutcode op het display	• Neem contact op met je Service Partner		
Machine rijdt niet	Immobilisatiesysteem	• Neem plaats op de bestuurdersstoel		
	Gaspedaal geactiveerd bij het inschakelen	• Zorg ervoor dat geen druk wordt toegepast op het pedaal en draai de sleutelschakelaar weer om		
Accu's onvoldoende geladen	Batterijen zijn leeg	• Laad de accu's op	4	
	Acculader of verbindingkabel is defect	• Neem contact op met je Service Partner		
	Accu defect	• Neem contact op met je Service Partner		
	Verkeerde oplader voor type het accu's	• Controleer en vervang indien noodzakelijk		
Niet in staat om de borstelmotor of zuigmotor uit te schakelen	Fout in de electronica van het bedieningspaneel	• Stop de machine middels de noodstopknop • Neem contact op met je Service Partner	4	
Borstel draait niet rond	Borstelaandrijving uitgeschakeld	• Druk op de knop voor de borsteleenheid	4	
	De hoofdzekering is doorgebrand	• Vervang zekering	9	
	Motor draait; de borstel draait niet	• Aandrijfriem versleten • Neem contact op met je Service Partner		
Machine zuig slecht Vloer blijft nat Vervuiling wordt niet opgezogen	Zuigenheid niet ingeschakeld	• Druk op de knop voor de zuigmond.	4	
	ECO-modus knop is ingedrukt	• Schakel de ECO-modus knop uit	4	
	Zuigbuis niet aangesloten	• Sluit de zuigbuis aan	6	
	Zuigmond rust niet op de vloer	• Reinig zuigmond • Controleer of de ophanging van de zuigmond correct functioneert	7	
	Versleten zuigstrips	• Vervang de zuigstrips	9	
	Slang verstopt of zuigmond wordt geblokkeerd bij door stukjes hout, stof	• Verwijder de verstopping		
	Aanzuigfilter vol	• Verwijder de verstopping	4	
	Indicator lampje zuigenheid werkt niet	• Controleer en vervang de zekering indien noodzakelijk • Als de zekering niet defect is, belt u voor technische bijstand	9	
	Zuigmotor uitgeschakeld	Vuilwater tank is vol	• Leeg de vuilwatertank • Controleer het acculampje • Controleer de zekeringen	7
		Vuilwatertank is vuil	• Controleer en maak indien nodig schoon.	8

Storing	Mogelijke oorzaken	Oplossing	pagina
Onvoldoende doorstroom van reinigungsoplossing	Schoonwatertank leeg	• Vul de schoonwatertank opnieuw	7
	Hoeveelheid reinigungsoplossing is te gering	• Kies de hoeveelheid reinigungsoplossing +/- knop voor het regelen van de hoeveelheid.	4
	Controle dossieroplossing uitgeschakeld	• Druk op de knop voor de watertoevoer.	4
	Toevoerslang en filter reinigungsoplossing	• Reinig	

Technische gegevens

Machine Type	CO4000	CO5000	
Theoretische capaciteit (werkbreedte x snelheid (7.5) x1000)	6375	7875	m2/h
Werkbreedte	85	105	cm
Breedte zuigmond	110	130	cm
Schoonwatertank / vuilwatertank	200	200	l
Machine gewicht / gebruiksklaar (max.)	760	790	kg
Voltage	24V	24V	V
Borstelsysteem	2 x 43	4 x 28	cm
Borstelsnelheid	160	195	omw/min
Borsteldruk max.	112	90	kg
Afmetingen (L x B x H)	187x89x140	187x109x140	cm
Gemiddeld verbruik	2000	2000	W
Geluidsproductie volgens EN 60704-1	<70	<70	dB(A)
Totale vibratiewaarde van hele lichaam trillingen volgens ISO 2631-1	<0.5	<0.5	m/s2
Spatwaterbeveiliging	IPX3	IPX3	
Elektrische beveiligingsklasse	III	III	

Accessoires

Nr.	Artikel	CO4000	CO5000
7517858	Meeneemschijf 43cm	2X	
7517859	Schrobborstel 43cm normaal	2X	
7517860	Schrobborstel voor gewassen grind / sportvloeren 43cm	2X	
7517861	Schrobborstel 43cm intensief	2X	
7510634	Meeneemschijf 28cm		4X
7510631	Schrobborstel 28cm normaal		4X
7510632	Schrobborstel voor grind / sportvloeren 28cm		4X
7510633	Schrobborstel 28cm intensief		4X
8502830	Vulslang met universele koppeling	X	X
4129878	Vuilwaterpomp	X	X
	Pads (Polyester bruin, blauw, rood en contact pad)	X	X

Transport



Attentie:
Deze machine kan alleen worden opgeheven met behulp van een hijssteun, zoals een hefplateau voor het vervoer!

Vervoer de machine rechtop.

Verzeker u ervan dat de machine goed vergrendelt is tijdens het transport en dat deze niet kan omvallen..

Ga naar pagina 10 voor de afmetingen en gewichten.

Afvoer

Aan het einde van de levensduur van de machine dient de machine en de accessoires afgevoerd worden volgens de nationale wet- en regelgeving. Uw TASKI leverancier kan uw helpen indien nodig.

Accu's

De accu's dienen verwijderd te worden alvorens de machine af te voeren.

Gebruikte accu's moeten afgevoerd worden op een milieu veilige manier volgens de EU richtlijnen 2006/66/EEC.

Afmetingen van de machine

Alle afmetingen in centimeters!

